

TSR

Opis:

Kotwa rozporowa, stalowa do śrub metrycznych z wewnętrznym gwintem metrycznym, tworząca w ścianie stałe gniazdo mocujące do wielokrotnego wykorzystania. Kotwę cechują duże siły wrywające przy dość płytkim zakotwieniu i zredukowanym czasie wiercenia. Kotwę osadza się w otworze poprzez wbicie wewnętrznego stożka rozpierającego.

Zastosowanie:

Do pełnych materiałów budowlanych o zwartej strukturze typu beton, kamień naturalny. Kotwa stosowana do systemów wentylacyjnych, konstrukcji stalowych, podpór, szyn, regałów, bram, schodów, sufitów podwieszanych, itp.

Materiał

Stal ocynkowana galwanicznie w pasywacji żółtej

Montaż TSR w betonie

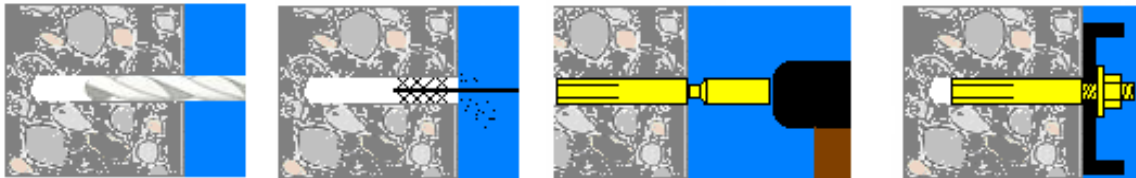

Dane techniczne:

	TSR M6	TSR M8	TSR M10	TSR M12	TSR M16
Obciążenia niszczące beton C20/25 [kN]	7.7	10.2	13.2	15.8	24.1

PODANE POWYŻEJ PARAMETRY SĄ ZGODNE Z NASZĄ WIEDZĄ I WARUNKAMI TECHNICZNYMI JAKIE OBECNIE POSIADAMY.
UŻYTKOWNIK POWINIEN DOKONAĆ WŁASNEJ OCENY, ABY OKREŚLIĆ PRZYDATNOŚĆ PRODUKTU DO SWOICH SPECYFICZNYCH POTRZEB.

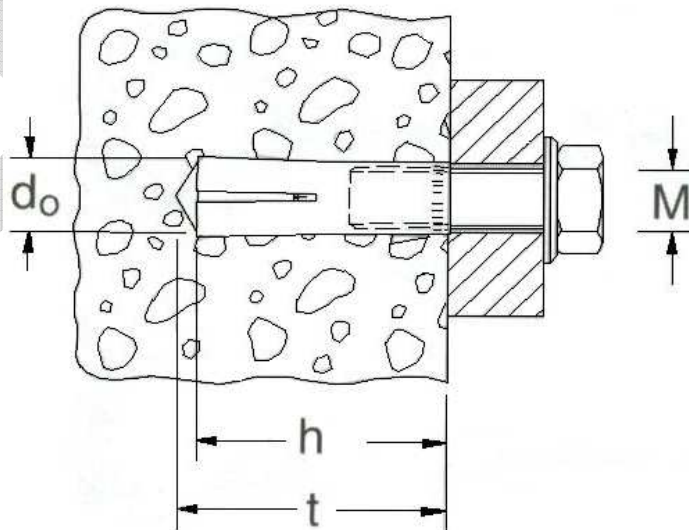

Oznaczenia:

- d_o – średnica wiercenia
- t – min. głębokość otworu
- h – min. głębokość zakotwienia

Parametry montażowe/opakowania TSR



Symbol	Opakowanie jednostkowe [szt.]	Średnica wiercenia d_o [mm]	Min. głębokość zakotwienia h [mm]	Min. głęb. otworu t [mm]	Gwint M
TSR 06025	100	8	25	33	6
TSR 06030	100	8	30	33	6
TSR 08030	100	10	30	33	8
TSR 10040	50	12	40	43	10
TSR 12050	50	15	50	54	12
TSR 16065	25	20	65	71	16

Parametry montażowe/opakowania TSR-C



Symbol	Opakowanie jednostkowe [szt.]	Średnica wiercenia d_o [mm]	Min. głębokość zakotwienia h [mm]	Min. głęb. otworu t [mm]	Gwint M
TSRC 06025	100	8	25	28	6
TSRC 08830	100	10	30	33	8
TSRC 10040	50	12	40	43	10
TSRC12050	50	15	50	54	12
TSRC 16065	25	20	65	71	16

Parametry montażowe/opakowania TSR-K

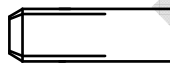

Symbol	Opakowanie jednostkowe [szt.]	Średnica wiercenia d_o [mm]	Min. głębokość zakotwienia h [mm]	Min. głęb. otworu t [mm]	Gwint M
TSRK 06025	100	8	25	28	6
TSRK 08030	100	10	30	33	8
TSRK 10040	50	12	40	43	10
TSRK 12050	50	15	50	54	12
TSRK 16065	25	20	65	71	16

TECHNOX – TECHNIKA ZAMOCOWAŃ

A. Rogulski, W. Stasiecki, K. Wojciechowski

Spółka Jawna

Jana Pawła II 26, Słupno

05-250 Radzymin

tel. (+48 22) 819 14 50, fax. (+48 22) 774 22 62

<http://www.technox.pl>, e-mail: office@technox.pl

Niniejsza dokumentacja jest własnością Technox.

Przedruk i kopiowanie bez zgody Technox zabronione.